



441

Датчик уровня емкостный непрерывного действия для высокой температуры в 2-проводной конфигурации



ГАБАРИТНЫЕ РАЗМЕРЫ

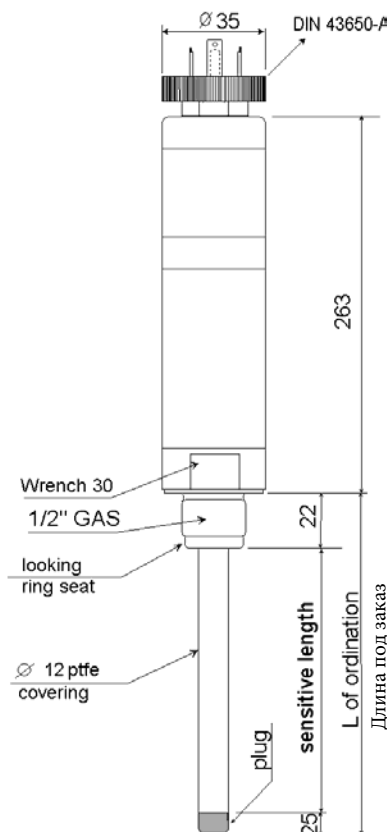

ТЕХНИЧЕСКИЕ ХАРАКТЕРИСТИКИ

- Тип датчика: емкостный
- Корпус: см. колонку в таблице "Коды для заказа"
- Соединение: 1/2" GAS
- Электр. соединение: по DIN 43650-A с кабельным вводом PG11
- Электрод: нержавеющая сталь для датчиков длиной до 900 мм
- Покрытие: тефлон, наружный диаметр 12 мм
- Температура: 210 °C на электроде
- Давление: 18 бар
- Вес: 1000 гр. (для L=900 мм.)
- Источник питания: 15 ÷ 30 В пост. тока в завис. от нагрузки
- Поглощение: 0.6 вольт-ампер
- Выход: 4 ÷ 20 мА, 2-проводн. конф. (см. схему подключения)
- Точность: 0,5% от макс. емк. (после калибровки)
- Заглушка: 25 мм снизу, не чувствительна
- Среды для измерений: вода, жидкости

ДИАГРАММА СОЕДИНЕНИЯ С МЕТАЛЛИЧЕСКИМ БАКОМ

Источник питания
24 В пост. тока

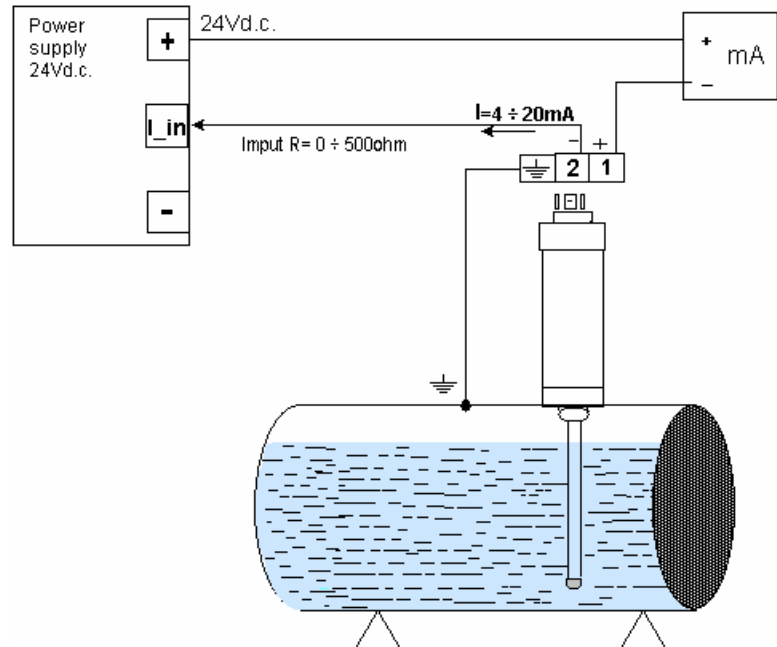

Коды для заказа

КОД	ТЕМПЕРАТУРА	ДАВЛЕНИЕ	Соединение корпуса	Электрод	Заметки
441-505-04	210 °C	18 бар	1/2 " нерж. сталь AISI 303	нерж. сталь для L до 500 мм	
441-510-04	210 °C	18 бар	1/2 " нерж. сталь AISI 303	нерж. сталь для L до 900 мм	